

El Celrà

REVISTA D'INFORMACIÓ I CULTURAL DEL MUNICIPI DE QUÀRT

50

HIVERN 2004

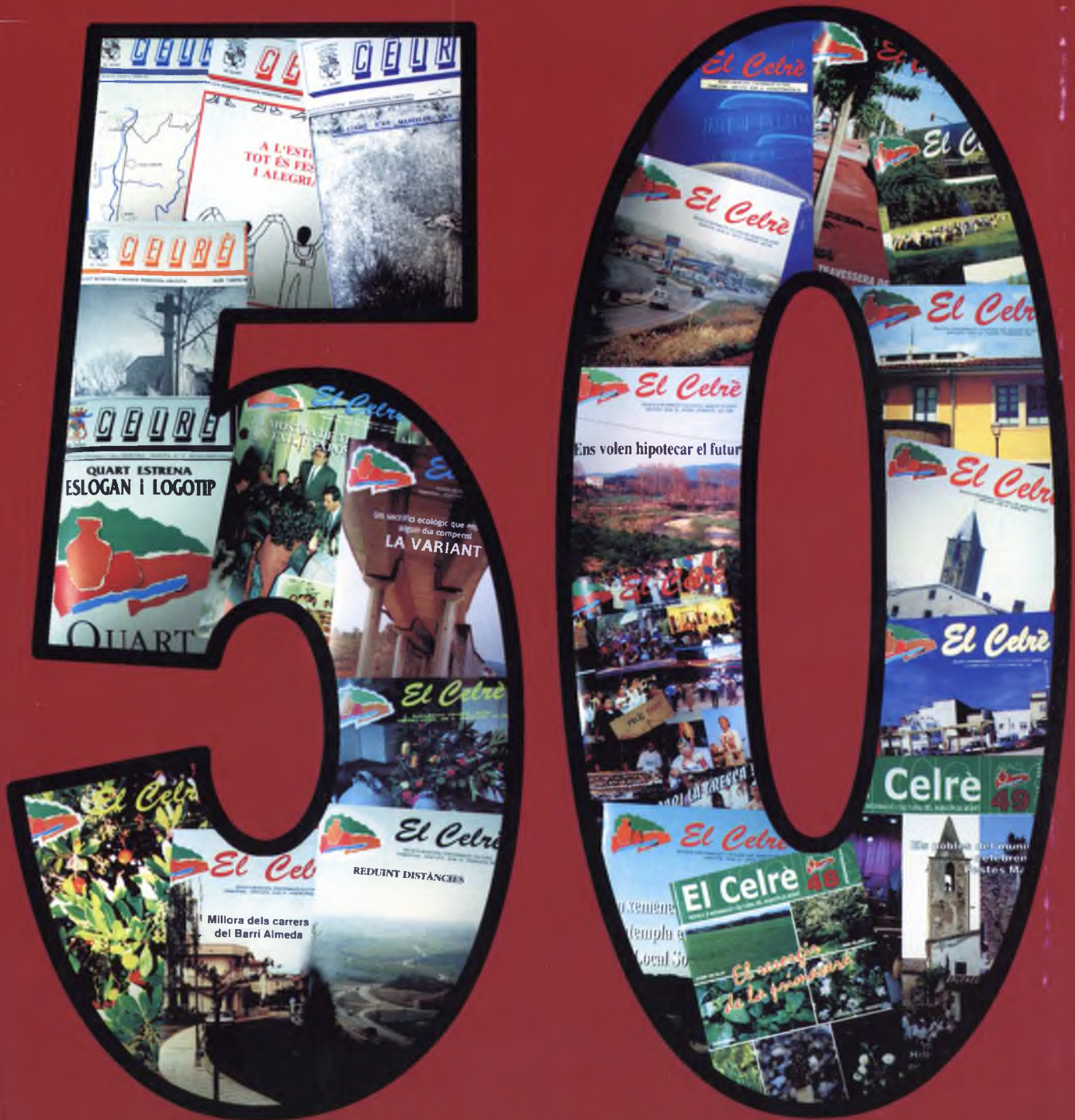

El Celrà,

50 números parlant del municipi

Telèfons i horaris d'interès

AJUNTAMENT (2 LÍNIES)..... 972 46 91 71
FAX 972 46 87 80
Horari: dilluns i dimecres de 15 a 22h. Dimarts, dijous i divendres de 8 a 15h.
ajuntament@ajquart.com (correu electrònic)- www.ajquart.com

CONSULTES URBANÍSTIQUES..... 972 46 91 71
Sr. Pau Sánchez: divendres de 8 a 15h

FARMÀCIA..... 972 46 90 03

CENTRE D'EMERGÈNCIES..... 112

JUTJAT DE PAU..... 972 46 91 71
Horari: dijous de 9 a 14h.

HORARI DE CORREUS
De dilluns a divendres d'11.30 a 13.30h. Dissabtes de 8.30 a 10h.
Codi Postal: Quart: 17242. La Creueta i Palol d'Onyar CP: 17241.

PARRÒQUIES
Quart..... 972 20 04 62
Castellar, Sant Mateu i Montnegre..... 972 49 90 83
Palol d'Onyar i la Creueta..... 972 21 18 63

ESCOLES
Santa Margarida..... 972 46 93 81
Llar d'Infants..... 972 46 87 83

RENFE INFORMACIÓ..... 972 20 70 93

BOMBERS..... 085 – 972 23 33 80

MOSSOS D'ESQUADRA..... 088 – 972 21 34 50

**LÍNIA D'ATENCIÓ A LES DONES
EN SITUACIÓ DE VIOLÈNCIA**..... 900 900 120

FECSA (averies)..... 900 77 00 77

RÀDIO QUART FM. 101..... 972 46 87 81

ASSISTENT SOCIAL..... 972 46 93 11
Sra. Mercè Mir I Urban: dimarts i dijous de 9 a 14h

LOCAL SOCIAL..... 972 46 82 42

**BIBLIOTECA PÚBLICA DE L'ESCOLA
STA. MARGARIDA**
Horari d'hivern: de dilluns a divendres de 18 a 20 (dijous tancat)

LLAR DE JUBILATS..... 972 46 82 42
Obert de dilluns a divendres a partir de les 16h

PAVELLÓ POLIESPORTIU..... 972 46 87 11

HORARI DEL BAR DEL LOCAL SOCIAL
Cada dia de les 16 a les 20h (Telf. 972 46 82 42)

**HORARI DE PERRUQUERIA PER A
JUBILATS I PENSIONISTES**
Dimarts de 15 a 19h. Dimecres de 15 a 19h (homes).
Dijous de 15 a 19h. Divendres de 9 a 13h i de 15 a 19h.
Dissabtes de 9 a 15h. - Telf. 972 46 82 42

HORARI DEL CENTRE BTT DEL GIRONÈS
Obert dissabtes, diumenges i festius de 8 a 15h.
Telf. 972 46 82 42

PRODAISA (companyia d'aigües)..... 972 20 20 78

TELECENRE..... 972 46 82 42
Obert de dimarts a divendres de 17,30 a les 20h, i dissabte i diumenge de 8 a 15h. Dilluns tancat.

Consultori de Quart

TELÈFONS

Consultotri Cassà..... 972 46 38 83
Dispensari Municipal..... 972 46 87 15

CONSULTORI OBERT:

- Dilluns i dimecres de les 14.30 a les 20h.
- Dimarts, dijous i divendres de les 8.30 a les 14h.

HORARI METGESSA I INFERMERA:

- Dilluns i dimecres de les 15 a les 19.30h.
- Dimarts i divendres de les 9 a les 13.30h.
- Dijous de les 9 a les 12.30h

ENTREGA I RECOLLIDA DE RECEPTES:

- Dilluns i dimecres de les 14.30 a les 20h.
- Dimarts, dijous i divendres de les 8.30 a les 14h.
- . Cal demanar hora de visita per la metgessa i per la infermera. Telèfon: 972 46 87 15
- . Les urgències s'atendran sense demanar hora.
- . Per urgències fora d'horari cal trucar al CAP de Cassà de la Selva al telèfon: 972 46 38 83 – 972 46 38 82

Centre BTT del Gironès

LLOGUER DE BICICLETES

Una setmana: **36 euros**

Tot el dia: **9 euros**

(matí o tarda): **6 euros**

2 hores: **3 euros**

S'ha de dipositar una fiança de **30 euros**, que es retornarà al tornar la bicicleta.

Venda de llibres

La ceràmica de Quart en la memòria viva: els obradors **6 euros**

Quart. Natura, història i artesania **12 euros**

El Carrilet **12 euros**

Les Gavarres a l'Edat Mitjana **12 euros**

Revista "Gavarres" **6 euros**

Paisatge i història de Sant Mateu de

Montnegre **22 euros**

Escolta...

**Ràdio
QUART**

101 F.M. - Tel. 972 46 87 81

SALUTACIÓ

EDITORIAL

Benvolguts veïns i veïnes,

Acabem de deixar enrere la XV Fira Mercat de la Terrissa Catalana, una edició que ha vingut marcada per la pluja i el mal temps, però que no ha impedit aconseguir una molt bona acollida. Aquesta Fira també ha vingut marcada per un esdeveniment important pel nostre municipi, els 700 anys de la Terrissa de Quart, i ho hem fet a través d'una exposició sobre la història d'aquest ofici artesà tan arrelat a Quart. Durant els dies de la Fira, l'exposició ha tingut molt bona acollida, i a partir del 13 de gener i fins el 26 de febrer de 2005 estarà exposada al Centre Català d'Artesania de Barcelona, al Passeig de Gràcia. Us hi convido a tots a que la visiteu.

A més dels 700 anys de la terrissa, aquest mes de desembre ha tingut lloc una altra celebració, la del 50 número de la revista El Celrà. Des de l'any 1987, en què va sortir el primer exemplar, fins a l'actualitat crec que ha esdevingut un bon mitjà informatiu i cultural per a tots els veïns i veïnes, i m'agradaria recordar-vos que està oberta a tothom, ja sigui per col·laborar, com per escriure un text o per donar alguna suggerència. Per altra banda, voldria aprofitar aquesta salutació per donar les gràcies a totes aquelles persones que han treballat i col·laborat en la revista. Aconseguir que cada tres mesos i durant disset anys tots els habitants del municipi puguin tenir una edició d'El Celrà a les mans no és una tasca senzilla, i us agraeixo tot l'esforç dedicat.

Quan acabi aquest trimestre iniciarem un nou any, el 2005, en el qual des de l'Ajuntament estem embrancats en tota una sèrie de projectes. D'entre tots ells voldria destacar-ne dos de gran importància per al nostre municipi, i que ja consten en els pressupostos que estem fent per aquest any que està a punt de començar: la piscina municipal -que estarà emplaçada darrera del pavelló poliesportiu- i la nova llar d'infants. Crec que és una bona notícia per a tots nosaltres, i en pròximes edicions d'El Celrà un anirem informant amb més deteniment.

No voldria acabar aquesta salutació sense desitjar-vos a tots un Bon Nadal i un Felig Any 2005.

Pere Cabarrocas i Sitjes

Alcalde

EDITA:



Ajuntament
de
Quart



AMB EL SUPORT DE:

Diputació de Girona

CONSELL DE REDACCIÓ:

Rosa Rosell i David Maldonado

PORTADA: 50 anys parlant del municipi.

IMPRESSIÓ: Impremta Pagès - Anglès
Tel. 972 42 01 07 -Fax: 972 52 22 67

DIPÒSIT LEGAL: 943/GI-1986

SUMARI



ESPECIAL 50 NÚMEROS D'EL CELRÈ

Dossier

El Celrà, 50 números parlant del nostre municipi

5

Una revista oberta i plural

6

EL FINESTRÓ

Entrevista

Josep Maria Pera, creador d'El Celrà

7

El Celrà

Miquel Pairoli

10

ESPECIAL XV FIRA MERCAT DE LA TERRISSA DE QUART

Dossier

Més de 22.000 persones visiten la XV Fira Mercat de la Terrissa Catalana

12

Joan Serra, guanyador del Primer Premi (Premi Ceramista) del XXIV Concurs de Ceràmica de Quart

15

L'exposició sobre els 700 anys de terrissa a Quart es podrà veure aquest

hivern al Centre Català d'Artesania de Barcelona

17

A CASA NOSTRA

Breus

19

EL NOSTRE PATRIMONI

Cultura

22

ENTITATS

Municipi

27

El Celrà, 50 números parlant del municipi DOSSIER

El número 0 d'El Celrà va sortir a la llum durant la tardor de 1987. A la portada apareixia un mapa amb el recorregut que fa la riera el Celrà pel municipi de Quart. Si la gent es fixa en aquest mapa podrà comprovar com El Celrà neix i mor a dins el municipi, i aquest és el símbol que amaga el nom de la revista: una publicació que parli sobre el municipi per a la gent del municipi.

En aquell primer número coordinaven El Celrà els que en aquell moment eren regidors de cultura de l'Ajuntament: Joaquim Gironès, Josep Mestres i Josep Maria Pera. Aquest darrer va ser el seu creador i durant 12 anys en va esdevenir l'impulsor. Per altra banda, en aquest primer número també hi consten Neus Serra, Miquel Pairolí, Susanna Solé i Narcís Bou com a col·laboradors.

De les 12 pàgines que tenia en els seus inicis –actualment el número s'ha triplicat- hi ha tres seccions que en la revista actual encara es mantenen: la Salutació de l'Alcalde, El Finestró i A casa nostra.

En la seva salutació, l'Alcalde Pere Cabarrocas explicava el perquè del nom de la revista, i animava a la gent del municipi, tant els que feia temps que hi vivien com als que s'hi anaven incorporant, a que participessin en la revista. En la secció d'entrevistes El Finestró, es va dedicar a l'avi Torrent (Isidre Torrent Expòsito), antic treballador de la bòbila, i en l'espai A casa nostra –sobre informació municipal- en destaca la llista dels nois de Quart cridats a files, l'augment de donadors de sang al municipi, o l'alerta sobre el perill de beure aigua de la font de Can Ferriol.



Tot i mantenir aquestes tres seccions, la revista ha anat canviant de format al llarg d'aquests 50 números. Aquest fet ve donat per la diversitat de per-

El Celrà sempre ha tingut la seva essència informativa, i ha recollit part de la memòria històrica i popular del municipi

sones que hi ha treballat, gent que ha aportat la seva visió sobre com havia de ser una revista municipal. Malgrat tot, El Celrà sempre ha tingut la seva essència informativa, i ha recollit part de la memòria històrica i popular del municipi, aportant dades històriques i culturals que si no s'haguessin escrit potser s'haurien perdut per sempre. Però una de les grans vocacions de El Celrà ha estat la integració, ja sigui entre l'Ajuntament i el veïns i veïnes, com entre els habitants que fa temps que viuen al municipi i aquells que acaben d'arribar, com entre les persones que viuen als diferents nuclis urbans de Quart.

Una revista oberta i plural

És una satisfacció per tot el Consell Editorial d'El Celrà arribar a aquest número 50. Des dels seus orígens, l'any 1987, fins a l'actualitat hem treballat moltes persones en aquesta revista amb l'objectiu d'oferir-vos trimestralment la informació sobre el municipi, a casa vostra, i de primera mà.

Hem arribat al número 50, però ara volem començar a mirar endavant. El nostre objectiu de cara al futur és aconseguir que cada cop més gent deixi la seva empremta a El Celrà. El nostre municipi és plural i voldríem que aquesta pluralitat es manifestés encara més en aquesta revista de tots. Per això us recordem que teniu les portes obertes, que acceptem els vostres textos, els vostres dibuixos, els vostres suggeriments.

Volem aconseguir que El Celrà pugui ser la veu escrita i la memòria del nostre municipi, de Quart, de Palol d'Onyar, de la Creueta, d'Habitatges Barceló, de Montnegre, el Castellar de la Selva i Sant Mateu de Montnegre. Amb l'esforç de tots ho podem aconseguir.

Per acabar, volem aprofitar aquesta oportunitat per donar les gràcies a Josep Maria Pera, a Neus Serra, a Olga Ginesta, a Susanna, Sònia i Sílvia Solé, a Caries Serra, a Miquel Pairoli i a Narcís Bou, per la feina que han realitzat i per el temps i els esforços que hi ha dedicat. També voldríem agrair a totes les persones que d'una manera o altra han col·laborat en aquesta publicació, i que en aquest espai que disposem seria impossible enumerar.

Donem les gràcies a les entitats que

han sabut aprofitar l'eina que els hi oferim per donar-se a conèixer, i animem a totes les organitzacions del municipi a que, d'una manera o altra, hi siguin presents. A El Celrà totes les entitats hi tenen cabuda.

Mantenir una revista viva durant tant de temps és una tasca dura però saber que trimestralment hi ha gent que ens llegeix recompensa tot el nostre esforç, i és per aquest motiu que també volem donar les gràcies a tots els nostres lectors.

Moltes gràcies.

Consell de Redacció d'El Celrà

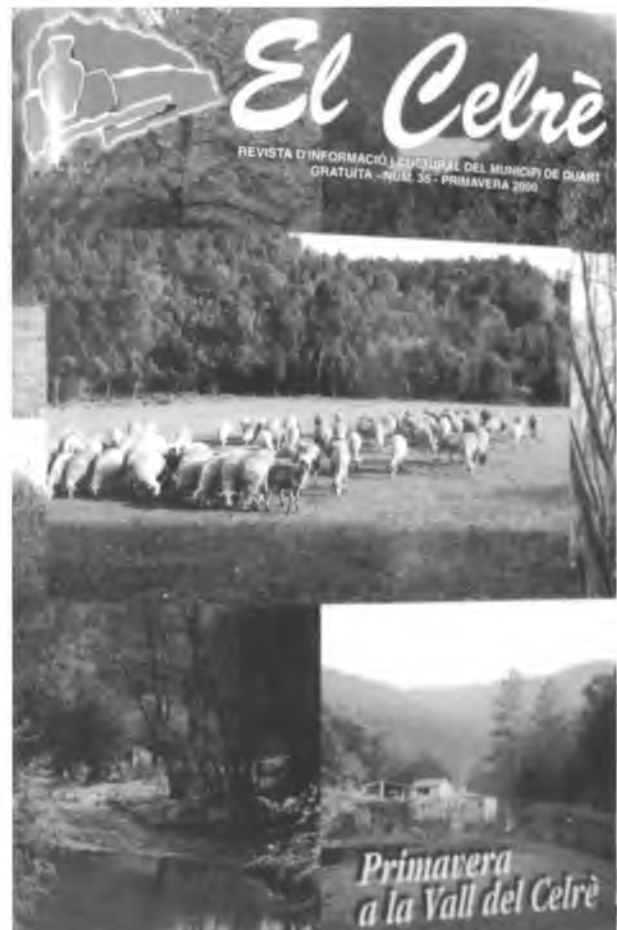

EL FINESTRÓ**50**
El Celrà**DOSSIER****Josep Maria Pera**
Creador d'El Celrà

Josep Maria Pera (Girona, 1960) ha viscut tota la seva vida a Palol d'Onyar, i li sabia molt greu si algun dia hagués de marxar. No sent cap rubor a l'afirmar que es sent orgullós de ser d'on és, i a més ha intentat exportar aquest sentiment a la gent del municipi: ha estat Regidor de Cultura, Ensenyament i Esports de l'Ajuntament (1987-1991 i 1995-1999); ha col·laborat durant molts anys a la Fira de Terrissa; i a més –i aquest és el perfil que aquí ens interessa- ha estat el creador i coordinador d'El Celrà durant més de dotze anys. Durant algun temps ell va ser l'encarregat de realitzar aquesta secció d'entrevistes, El Finestró, i gràcies a ell hem pogut passar bones estones coneixent fets i persones del nostre municipi. Avui li toca estar a l'altra banda de la trinxera perquè volem que passeu una bona estona coneixent-lo a ell.

**Com va sorgir la idea de fer una revista municipal?**

Abans de l'any 1987 l'única publicació que hi havia en el municipi era el full parroquial, i quan vaig entrar com a Regidor de Cultura se'm va acudir que seria una bona idea fer una revista cultural sobre el municipi.

Personalment creia que era molt més interessant –no només per mi sinó també pels lectors- fer una revista de tipus cultural que no un butlletí polític.

Ho vaig proposar a la resta de regidors i a l'alcalde i els hi va semblar bona idea.

Per què el nom d'El Celrà?

Se li va acudir a la Neus Serra, que en va ser durant anys col·laboradora. Volíem trobar un nom propi que només fes referència al municipi de Quart, que no es pogués trobar en cap altre lloc. En van sortir d'altres, com per exemple Montigalar, però a tots ens

va semblar molt bé El Celrà. A més, simbòlicament lligava amb l'esperit de la revista, ja que era una publicació feta per i per a gent de Quart, i la riera Celrà neix i mor en el mateix municipi.

Quan de temps hi vas estar treballant?

Jo vaig entrar com a segon tinent d'Alcalde i Regidor de Cultura de l'Ajuntament –juntament amb en Josep Mestres i en Joaquim Gironès– l'any 1987. Aquell any ja vaig començar amb la revista. A les següents eleccions no em vaig presentar, però vaig continuar coordinant-la. En la quarta legislatura d'en Pere Cabarrocas vaig tornar a entrar com a regidor, i quatre anys més tard, el 1999, va ser quan vaig deixar El Celrà. Va ser llavors quan la va començar a dirigir l'Olga Ginesta. En aquell moment creia que

la revista necessitava renovació, gent nova que aportés noves idees, i els que van venir darrera meu –que ja hi havien col·laborat– van fer una gran feina.

Quina era la seva funció en la revista?

Al principi ho feia tot, fins i tot els passatemps, que no són la meua especialitat. Però després, quan va arribar la Neus Serra ens vam començar a repartir la feina. Llavors, bàsicament, era coordinador.

Quina secció era la que més li agradava?

Sens dubte l'entrevista, que anomenàvem i encara s'anomena El Finestró. Però no només m'agradava pel contacte amb la gent –que n'hi havia de realment interessant– sinó perquè gràcies a les entrevistes hem



50

El Celrà

DOSSIER

pogut recuperar part de la memòria i la història del municipi. Molta gent a qui vaig entrevistar ja ens ha deixat, i si no ens haguéssim interessat per la seva vida hi hauria molta informació sobre Quart que ja no podríem tenir.

Hi ha alguna entrevista que recordis especialment?

En recordo moltes, sobretot les del principi, perquè anàvem a veure gent gran perquè ens expliqués coses sobre el municipi. Crec que seria imprescindible que es recopilés tota la informació que vam recollir d'aquelles entrevistes ja que hi ha dades històriques que molta gent desconeix. Però a part d'aquest fet, reconec que era realment entrançable parlar amb aquella gent, i quan començaves a xerrar podies estar-hi molta estona. Havia arribat a estar-me quatre hores parlant amb algun entrevistat. Però si hagués de recordar-ne una en concret, seria la segona, que li vaig fer a en Joanet de Can Viñolas. La recordo perquè vaig haver de provar la ratafia que feia, i a mi no m'agrada gens aquest licor.

Quins eren els objectius d'El Celrà?

Fer una revista cultural, on hi tinguessin cabuda la informació, els actes i les entitats del municipi. Això des del punt de vista del contingut, i formalment, creia que havia de ser una revista molt visual, amb dibuixos i sobretot fotografies. Les fotografies són el ganxo, el que fa que la gent es pari a llegir un text. Això ho veig en els meus fills per exemple. Si reconeixien una fotografia, inevitablement llegeixen el text per veure què es diu.



Què creus que li falta a l'actual revista?

Bàsicament el que li faltava abans: més col·laboració dels habitants del municipi. Això és quelcom que sempre s'ha buscat, però és molt complicat. En aquest poble hi ha molta gent que té coses a dir, i estaria bé que aprofités El Celrà per fer-ho. Quart és un municipi amb molta diversitat, i si es pogués reflectir a la revista crec que podria tenir una major funció integradora. Potser amb esforç, temps i voluntat es podrà aconseguir.

El Celrà, de Miquel Pairoli: un article per recordar

Aprofitant aquest especial número 50 d'El Celrà volem recuperar un text escrit per Miquel Pairoli que va aparèixer en el primer número de la revista. Miquel Pairoli va ser un col·laborador assidu d'El Celrà, i actualment ha publicat diverses novel·les, com per exemple *El camp de l'ombra*, *El convit* o *El manuscrit de Virgili*, així com assajos i el llibre *Quart. Natura, història i artesanía*. També és articulista i crític literari del diari El Punt i Presència.

El Celrà neix entre les humitats frondoses de les Gavarres, entre clots i fondals, terres ja abandonades i boscos cada any més feréstecs si no han estat arrasats pel foc. Costa molt de dir on neix exactament un riu, on les aigües comencen a ajuntar-se i comencen a donar forma al torrent, però sembla que el Celrà neix pels sotes de les ruïnes de Can Vilanova Vell. El rierol es va nodrint després de les aigües que s'escolen d'aquestes fonts de les Gavarres, obagues, amb un tou permanent de fulles de roure o d'alzina, amarronades i ennegrides, que van descomponent-se, la font del Soldat, la font del mas Montal, o, ja més avall, la font d'en Lliure. El Celrà

va davallant, recull l'aigua del Camp dels Vents ja és un rec que, a l'hivern sobretot, porta un braç d'aigua considerable quan va a passar per davant de Can Bruguera, ara també enrunat. Encara li queda un bon tros de curs entre boscúries, de recollir aigua de muntanya, de remolinar-se en gorgues en les quals encara es pot veure, escadusserament, el serpentí groc de la salamandra.

Tot es va complicant, pel riu, a mesura que va accedint a la terra més plana. Mentre l'aigua baixa entre boscos el cel és d'una qualitat, però quan va davallant, quan comencen a aparèixer les formes de l'anomenada civilització, l'aigua es va enterbolint. Apareixen els





desguassos més o menys clandestins, en tot cas, tolerats, perquè ja se sap que les enormes quantitats de detritus i d'aigua bruta que produïm entre la gent i els animals a algun lloc han d'anar a parar. L'aigua va prenent tonalitats diverses i es va espesseint, el llot es va tornant més envescador; com un malalt, el riu va perdent progressivament tots els símptomes de salut.

Anys enrere, de vegades, quan passava per Quart, el riu es tenyia ni més ni menys, del to vermeil de la sang, tot donant una imatge entre trista, repugnant i tenebrosa. De Quart per avall, al Celrà actual va intensificant-se al delme a la civilització, sorrals i pedregals amb basses, de vegades poc oloroses de llot verdenc van portant al riu cap a la confluència amb l'Onyar, prop de l'antic pont del Carrilet de Sant Feliu, al costat, una vegada més d'una clavaguera.

El Celrà, per a la gent de Quart, és moltes vegades més que un record de la infantesa, o molts, un record de molts caires. Els rius, sol dir la gent gran, s'han perdut als últims quinze o

vint anys, i és cert. Banyar-se a l'Onyar era un costum estiuenc del jovent de Quart, de la Creueta o de Palol no fa pas tants anys. Qui ho intentés ara estaria ben arreglat. De petits bevíem aigua del Celrà, ara s'hi podria agafar qualsevol cosa. Havia passat, com les altres tardes de primavera intentant pescar carbassones a les basses del riu, tardes d'hivern provant de fer lliscar còdols sobre l'aigua o apedregant -sadisme infantil- els peixos, que s'entaforaven a la terra. El Celrà són molts records.

Ara, algun dia de festa a la tarda encara abelleix d'anar-hi a fer un vol. Hi ha niuat algunes polles d'aigua i algun conill que té la pesta et contempla sense ni fugir. No és pas un paissatge d'extraordinària qualitat, però d'aquests n'hi ha pocs i la banda del Celrà és la més immediata. Ara, en aquestes tardes d'hivern, arribar-se fins a l'Onyar, tot passejant, mentre no faci gaire fred i la tramuntana no sigui massa forta és una manera com una altra, d'allunyar cabòries.



XV FIRA MERCAT DE LA

Més de 22.000 persones visiten la XV Fira Mercat de la Terrissa Catalana

Més de 22.000 persones van passar els dies 4, 5 i 6 de desembre per la Fira Mercat de la Terrissa Catalana, un esdeveniment de gran interès artesanal que aquest ha arribat a la seva quinzena edició. Durant aquests dies, Quart va aplegar un total de 50 expositors vinguts de tot Catalunya, i va comptar amb la participació de 4 expositors convidats de les Illes Balears, Castella la Manxa, la Comunitat d'Extremadura i Portugal.



Com en els darrers tres anys la Fira es va emplaçar al Pavelló Poliesportiu de Quart, i l'horari de visita va ser de les 10 del matí a les 9 del vespre. Pia Bosch, Delegada del Govern de la Generalitat de Catalunya, i Francesc Francisco Busquets, subdelegat del Govern Central a les nostres comarques, van ser els encarregats d'inaugurar la Fira el dissabte 4 de desembre a les 12 del migdia. L'acte va comptar amb la presència de l'Alcalde Pere Cabarrocas, d'un gran

nombre de veïns i veïnes del municipi, visitants de la Fira, expositors, representants de les empreses col·laboradores, així com membres de les tres forces polítiques de

La Delegada Pia Bosch va ser l'encarregada d'inaugurar l'esdeveniment

l'Ajuntament de Quart, del Consell Comarcal del Gironès, de la Diputació de Girona i altres ajuntaments veïns. En la presentació l'Alcalde Pere

TERRISSA CATALANA

Cabarrocas va comentar la necessitat que les institucions protegeixin i potenciïn l'artesania local i de tot Catalunya, i va destacar el caràcter tradicional i històric de la terrissa local, que es remunta a set-cents anys d'història.

Paral·lelament a la Fira van tenir lloc tot un seguit d'activitats: la XXIV edició del Concurs de Ceràmica, jocs i espectacles infantils, la concentració de tractors, així com el tradicional dinar de la terrissa. Per altra banda, i durant els dies de la Fira, es van poder veure al Local Social les obres presentades al Concurs de Ceràmica, així com dues exposicions. Una d'elles estava dedicada a la història i

l'artesania de Quart en els seus 700 anys d'història; l'altra, va consistir en una exposició sobre fotografies antigues del municipi titulada *Quart en blanc i negre*.

La bona acollida de la Fira, tot i el mal temps que l'ha acompanyat, de-

La bona acollida de la Fira demostra un cop més que aquest esdeveniment està totalment consolidat en l'oferta de fires catalanes

mostra un cop més que aquest esdeveniment està totalment consolidat en l'oferta de fires catalanes i, més concretament, en el sector terrisser català.



La XV Fira Mercat de la Terrissa Catalana, en imatges



 TERRISSA CATALANA

Joan Serra, guanyador del Primer Premi (Premi Ceramista) del XXIV Concurs de Ceràmica de Quart

El dissabte 27 de novembre a les 13.00 h. es va fer públic al Local Social de Quart el veredict del Jurat sobre els guanyadors de la XXIV edició del Concurs de Ceràmica de Quart. Joan Serra, de Mataró, ha aconseguit el Primer Premi (Premi Ceramista) per la seva obra *Composició de Poliedres Irregulars en Descomposició*. El Primer Premi (Premi Noves Tendències) ha estat per David Rosell, de Barcelona, per l'obra *Arquitectura Animal*. L'obra *Sop*, del terrissaire de Quart Josep Mestres s'ha endut el Premi Bonaventura Ansón, i l'obra *Contrast*, d'Isabelle Théo-Stonestreet, el Premi Emília Xargay.

El Primer Premi (Premi Ceramista) i el Primer Premi (Premi Noves Tendències) estan valorats en 1.800€, mentre que el Premi Emília Xargay està valorat en 150€, i destinat a l'obra de petit format (25x20 cms). Finalment, el Premi Bonaventura Ansón, guardonat amb una escultura en marbre de Carrara, està destinat a la peça tradicional i utilitària de Quart, realitzada per un artesà del municipi. El Concurs de Ceràmica està organitzat per l'Ajuntament de Quart amb la col·laboració de la Diputació de Girona i el Consell Comarcal del Gironès.

En aquesta edició han participat un total de 40 peces totes elles de diverses tendències, des d'un estil més tradicional fins a una estètica més avantguardista.

David Rosell aconsegueix el Primer Premi (Premi Noves Tendències), Josep Mestres, el Premi Bonaventura Ansón, i Isabelle Théo-Stonestreet, el Premi Emília Xargay

Durant els dies de la Fira es van poder veure al Local Social les obres que han participat al concurs.



Entre la tradició i l'avantguarda: Les obres guanyadores del XXIV Concurs de Ceràmica



**Primer Premi
(Premi Ceramista)**
*Composició de Poliedres
Irregulars en Descomposició*
Joan Serra



**Primer Premi
(Premi Noves Tendències)**
Arquitectura Animal
David Rosell



Premi Bonaventura Ansón
Sop
Josep Mestres



Premi Emília Xargay
Contrast
Isabelle Théo-Stonestreet

TERRISSA CATALANA



L'exposició sobre els 700 anys de terrissa a Quart es podrà veure aquest hivern al Centre Català d'Artesania de Barcelona

En el marc de la Fira Mercat de la Terrissa Catalana l'Ajuntament de Quart va preparar una exposició que sota el nom Quart, poble terrisser. 700 anys d'artesania, 700 d'història, oferia un resum sobre l'art de fer terrissa al municipi. Des del proper 13 de gener i fins al 26 de febrer, la mostra es podrà veure al Centre Català d'Artesania de Barcelona i està previst que durant l'any 2005 es pugui visitar a altres poblacions catalanes.

L'objectiu de l'exposició és oferir una síntesi sobre l'art i la història de la tradició terrissaire de Quart. En total s'han creat nou plafons on s'exposen moments concrets d'aquesta història: el fang i la terra, la terrissa negra, la terrissa roja, els orígens històrics, la Confraria dels Ollers, el Modernisme i el Noucentisme, així com la Fira de Terrissa i la futura Sala d'Exposicions. Per altra banda la mostra està acompanyada d'una col·lecció de peces i eines antigues, i d'una sessió de

diapositives sobre l'art de fer terrissa, amb fotografies realitzades per Dolors Calderón.

L'exposició ha estat realitzada per l'Ajuntament de Quart, amb el suport de l'Associació de Terrissaires Artesans de Quart.

L'exposició ha estat realitzada per l'Ajuntament de Quart, amb el suport de l'Associació de Terrissaires Artesans de Quart.

Durant els dies de la Fira l'exposició





va estar situada al Local Social de Quart, i va acollir un gran nombre de visitants, interessats pel noble art de fer terrissa a Quart. Tot i així, l'exposició es mantindrà viva, i des del proper 13 de gener i fins al 26 de febrer del 2005, es podrà visitar al Centre Català d'Artesania de Barcelona, situat al passeig de Gràcia, i està previst que durant l'any vinent es pugui visitar a altres poblacions catalanes. Amb aquesta iniciativa es pretén donar a conèixer i promocionar l'artesania local a tot Catalunya, i començar a potenciar la futura Sala d'Exposicions La Terrissa.

2005, any de la terrissa de Quart

En motiu dels 700 anys que Quart és un municipi terrisser, l'Ajuntament està preparant altres activitats per aquest any 2005. Una d'elles serà l'edició d'un llibre sobre el Concurs de Terrissa, que arriba a la seva 25a edició. El llibre comptarà amb fotografies de totes les peces guanyadores, així com textos sobre els seus inicis, els seus fundadors i les seves bases.

A CASA NOSTRA

BREUS

Un incendi afecta 13 hectàrees a les Pedreres i Montilivi

El passat dia 14 de novembre es va declarar un incendi a la ciutat de Girona que va arrasar 13 hectàrees entre la zona de les Pedreres i Montilivi -prop del nucli urbà de la Creueta-. Segons va informar el Departament de Medi Ambient i Habitatge, de les 13 hectàrees 3,3 eren de matoll, mentre que 9,7 eren principalment de pi blanc.

Fins a 9 dotacions de bombers van estar treballant per apagar l'incendi, que va estar causat accidentalment per un veí de les Pedreres. El foc es

va donar totalment per extingit a mig matí del dilluns 15 de novembre.

El foc es va originar aproximadament a les 5 de la tarda a la zona de les Pedreres i es va estendre fins a Montilivi degut a una espurna empesa pel fort vent que va bufar durant tot el dia a Girona.

Els bombers, que van comptar amb l'ajuda de molts voluntaris, van aconseguir aturar el foc al puig de Montilivi, en una zona destinada a la construcció de cases que va servir com a tallafoc.

Quart, població convidada a la Fira de Ceràmica de Sabadell



El municipi de Quart va assistir a la XIX Fira de Ceràmica de Sabadell com a població convidada els passats dies 16 i 17 d'octubre.

Quart va disposar d'un estand a la Fira, on es va donar a conèixer la terrissa local, així com la Fira Mercat i el Concurs de Ceràmica.

A CASA NOSTRA

BREUS

Neus Grèbol i Oriol Colomer, aconseguixen el segon i el tercer premi del Concurs Ornitològic Ciutat de Girona

Dos nens de l'escola Santa Margarida de Quart -Neus Grèbol, de primer, i Oriol Colomer, de segon- van aconseguir el segon i el tercer premi del III Concurs Ornitològic de la Ciutat de

Girona. Molts nens de tot Girona van presentar els seus dibuixos en aquest concurs, els quals es van poder veure exposats al Local Social de Quart del 23 al 28 de novembre.



El Local Social de Quart acollirà la Festa de Fi d'Any 2004

El Club Bàsquet Quart i el Gric Quart, en col·laboració amb l'Ajuntament, han organitzat la Festa de Fi d'Any 2004, que tindrà lloc el dia 31 de desembre al Local Social de Quart.

El sopar començarà a les 21.45 del vespre, i constarà de dos menús, un per adults -de 58 euros- i un per a joves de fins a 16 anys -de 20 euros-. Les dotze campanes es veuran retransmeses en directe des de Cadaqués, i a continuació tindrà

lloc un ball amb els grups El Tren d'Olot i Pep's Music, amb consumició il·limitada durant tota la nit, i a la matinada s'oferirà xocolata amb melindros. Per aquells que només vulguin assistir al ball hauran de pagar 15 euros.

Per a la compra de tiquets els interessats es poden dirigir a Cal Nuñu i a La Botigueta, i per a consultes sobre les taules per grups podeu trucar al 972.46.93.21 (Isabel de 20 a 22).

El Ministeri d'Indústria promociona a Quart l'accés a les noves tecnologies

El passat dia 15 de desembre el Ministeri d'Indústria, Comerç i Turisme va portar la campanya TOSO.ES a Quart en Internet amb la finalitat de facilitar les noves tecnologies.

Per aquest motiu es va posar a disposició de tots els veïns i veïnes del municipi una aula mòbil, que es va situar a l'aparcament del Local Social.

A CASA NOSTRA

BREUS

El Local Social acollirà una nova edició de la Quina

Durant els dies 19, 25 i 26 de desembre, i l'1, 2 i 6 de gener, el Local Social acollirà una nova edició de la Quina de Quart. Organitzada per la Unió Esportiva Quart, aquest esdeveniment és un dels més arrelats del municipi, i any rere anys compta amb la participació d'un gran nombre de persones. La Quina començarà a partir de les set de la tarda.



La Tresoreria General facilita l'accés a l'informe de vida laboral

La Tresoreria General de la Seguretat Social ha facilitat l'accés a tots els interessats a accedir a l'informe de vida laboral.

La vida laboral representa l'historial professional d'un treballador, que recull dades com règim i grup de cotització, empreses, dates d'alta i

baixa, classe de contracte o dies de situació d'alta.

Per accedir a aquesta informació actualment ja es pot fer per telèfon -trucant al 901 50 20 50, opció 1, «Vida laboral»- per internet -www.seg-social.es-, o per escrit en les oficines de Girona.

S'obre una línia d'atenció a les dones en situació de violència

L'Institut Català de la Dona ha posat en servei una línia telefònica per atendre a les dones en situació de violència. El número, 900 900 120, està en servei les vint-i-quatre hores del dia.

La llar de jubilats organitza un dinar de germanor

El passat diumenge 12 de desembre, la llar de jubilats de Quart va organitzar, amb la col·laboració de la Caixa de Girona, un dinar de germanor. Un gran nombre d'assistents van poder degustar un menú mariner preparat per la Confraria de Pescadors de Roses.

L'Ajuntament organitza una nova edició de l'escola de pares i mares

L'Ajuntament de Quart i l'àrea de Serveis Socials i Qualitat de Vida del Consell Comarcal del Gironès han organitzat una nova edició -la segona- de l'escola de pares i mares.

Aquesta iniciativa pretén ser un espai on els pares i mares puguin expressar angoixes, inquietuds, expectatives i necessitats envers els seus fills i ells mateixos.

L'objectiu és la prevenció de possibles problemes compartint experiències amb altres pares i mares, amb la supervisió d'una educadora social. A més de Quart, l'escola de pares i mares s'ha organitzat a vuit municipis més de Girona.

EL NOSTRE PATRIMONI

El Molí del Celrà

**Per Josep Torrent i Solà
Regidor d'Hisenda i Medi Ambient**

Tot i que en l'actualitat la riera El Celrà baixa gairebé eixuta, en un temps més reculat de pluges abundants el seu cabal va permetre el funcionament d'un molí fariner. Situat en una fondalada ombrívola, prop del camí de Castellar, el molí va ser objecte d'estudi l'any 1998 per part dels alumnes de l'escola d'Arquitectura Tècnica de la UdG a proposta de la Fundació Amics del Patrimoni, de la qual en vaig formar part juntament amb en Pep Mates, l'Andreu Bover i d'altres. El treball realitzat pels alumnes Àlex Martí, Lluís Martínez, Joan Serra, Toni Montal i David Massó¹ va ser possible després que amb la Colla Excursionista de Quart es

netegés l'entorn, deixant visible la bassa, l'estructura de l'edifici i el curs del rec que portava l'aigua cap al molí.

Tal com es desprèn dels dibuixos i dels plànols de planta realitzats pels alumnes, l'estructura del molí s'adiu a la d'una casa de pagès, amb un obrador on segurament hi havia les moles i els mecanismes per la mòlta, les estances pròpies de l'habitatge i les corts pels animals. Com és habitual en aquestes construccions, el mur de darrera és alhora el mur de contenció de la bassa que emmagatzemava l'aigua que servia de força motriu per fer anar el rodet i els mecanismes que feien rodar les moles. De fet, queda

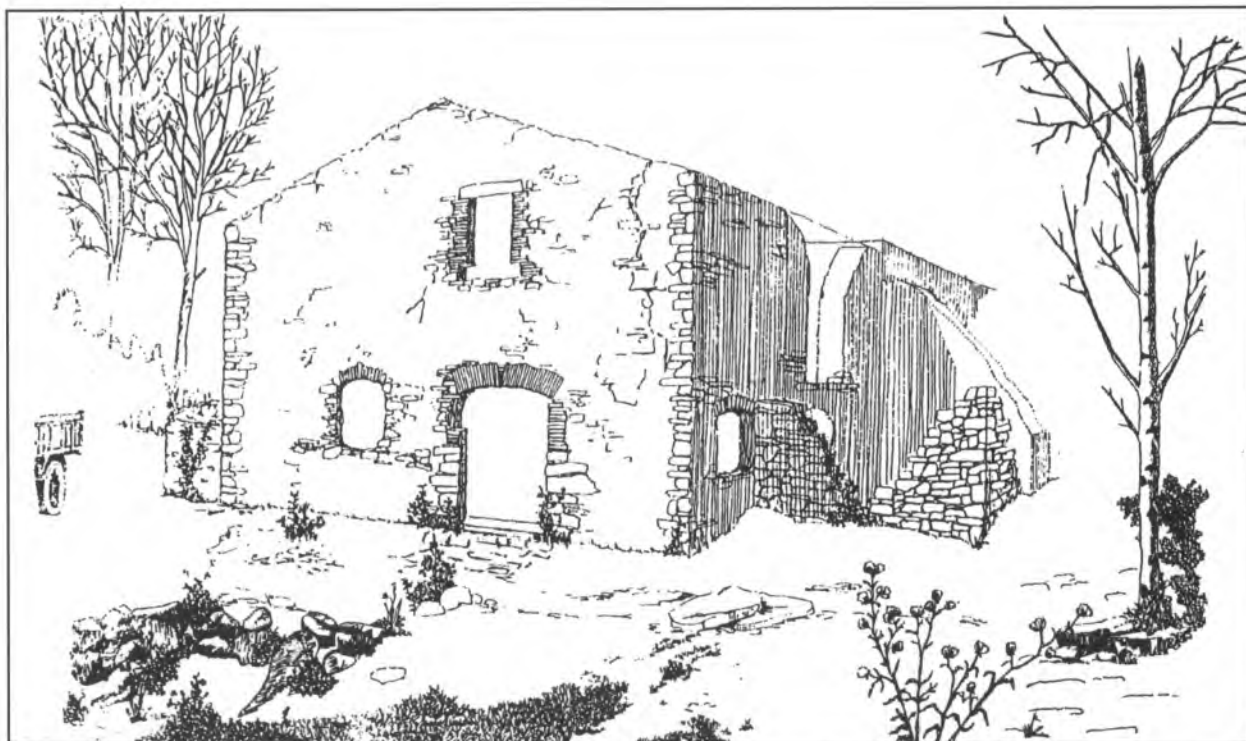

1. Dibuix del molí del Celrà. Àlex Martí, Lluís Martínez, Joan Serra

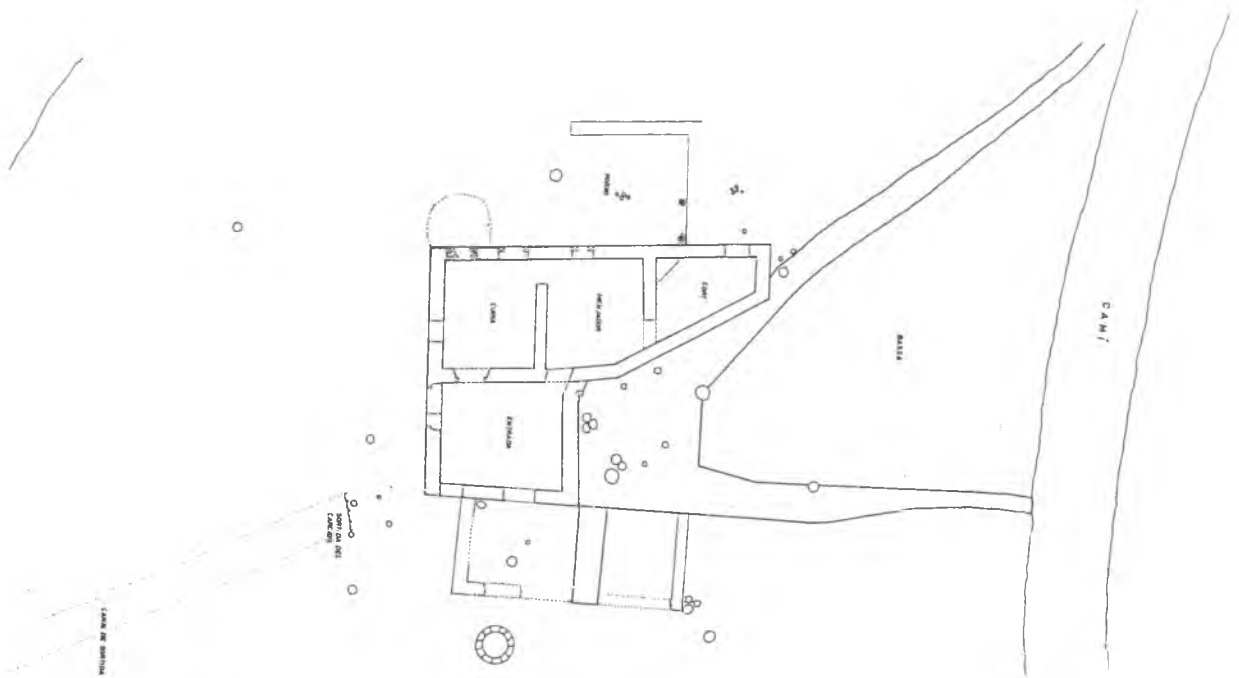

2. Planta del molí on es pot veure la bassa de forma triangular, i les diferents estances de la planta baixa.

per descobrir el carcavà, la planta subterrània on se sol trobar el rodet, l'arbre i la canal per on arriba l'aigua de la bassa, que cau pel pou o cup a forta pressió. La sortida de l'aigua està colgada de terres, la qual cosa fa suposar que la volta del carcavà potser està intacte. La resta de l'estructura del molí està molt malmesa. Construït originàriament amb llècol, la pedra més comuna a les Gavarres, i amb totxo massís i morter de calç, les voltes de la planta primera i la teulada s'han esfondrat, deixant les parets inestables. Les arrels dels arbres i les plantes enfiladisses s'han apoderat de la casa i de la bassa, de manera que el seu estat ruïnós s'accentua amb el pas del temps.

A l'exterior de la casa, on s'entreveu la sortida del desguàs del carcavà, es troben les restes d'una mola volandera, la mola superior que gira sobre la mola sotana o mola inferior. Les dimensions de l'estança fan suposar que el molí només disposava d'un sol giny i per tant d'un sol joc de moles.

Els treballs de construcció d'un molí no només se circumscriuen a l'edifici de l'obrador, sinó que calia derivar l'aigua de la riera cap a la bassa, en molts casos autèntiques obres d'enginyeria. El refranyer popular diu d'aquell que no sap preveure les coses "*que fa un molí i no sap l'aigua d'on ha de venir*". En el molí del Celrà, l'aigua es prenia d'un punt més alt de la riera amb una comporta i una petita derivació segurament de fusta, sense arribar a ser una resclosa. El canal inicia el seu recorregut excavat a la paret, on encara es pot veure la ranura on s'encastava la comporta, segueix per una mina soterrada i surt al camí de Castellar cobert per lloses. En aquest punt la riera fa una corba i el canal pren un recorregut més rectilini. Més endavant, el canal creua la riera per la qual cosa s'havia construït un aqüeducte del qual en queden alguns indicis (un arranc de pilar i un arranc de volta). Fins a trobar el camí del molí, es va construir un petit mur per salvar el desnivell i després el rec circula paral·lelament al camí fins a des-

embocar a la bassa.

El molí fou construït per Martí Puig en terrenys de Berenguer Amich l'any 1330. La llicència per la construcció està reflectida en un llibre d'un mas de Quart i que resultà ser un compendi de tots els documents notariais de la família Amich recopilats l'any 1726. D'aquest document es dedueixen algunes dades interessants com que els Amich eren els propietaris útils i directes dels terrenys on s'havia de construir el molí i a més podien disposar de l'aigua de la riera. Els propietaris contribuïen en les despeses de construcció en 1/12 part, essent la contraprestació el dret de moldre sense *moltura*, és a dir sense pagar la part que percep el moliner pel seu treball, i amb dret a rebre 1/12 part dels guanys del molí. Això és un tret diferencial, ja que per regla general els molins es construïen sota contracte d'establiment amb la cessió del domini útil i amb la condició de pagament d'un cens.

El molí en l'actualitat és propietat d'Antoni Rigau Soler.

Llibre mestre o d'arxivació del mas Amich de Quart. 1726

"Llicència donada y concedida per Berenguer Amich y Vicens Amich son fill Senyors Utilis y propietaris del mas Amich de la parroquia de Santa Margarida de quart ha favor de marti Puig de dita parroquia de quart que puga dit marti Puig fer un moli fariner en la riera de Celres en terras de dits Berenguer y Vicens Amich y alli puga fer Rechts, y subrechs y caprechs y un cernador y altres cosas necesarias per dit moli Ab Pacta que la dotsena part dels fruÿts de dit moli sia de dits Berenguer y Vicens Amich y dels llurs successors y que dits pugan moldrer lo blat necessari del seu mas sens moltura, y que dit marti Puig haja de tenir guarda en dit moli accepto al dotse die que en tal die dits Amich hajan de tenir guarda en dit moli y que dits Amich hajan de pagar la dotsena part de las despesas de dit

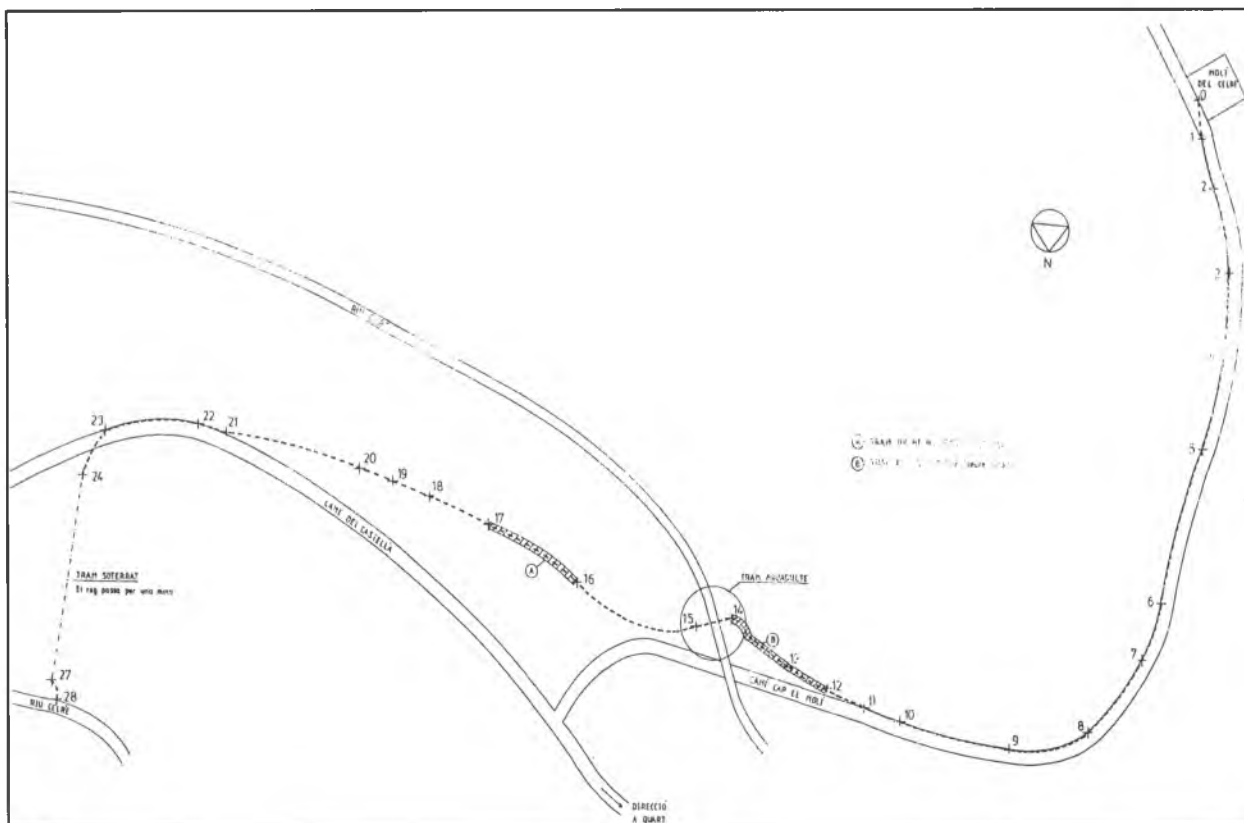

3. Dibuix del recorregut del canal del molí. Toni Montai i David Massó

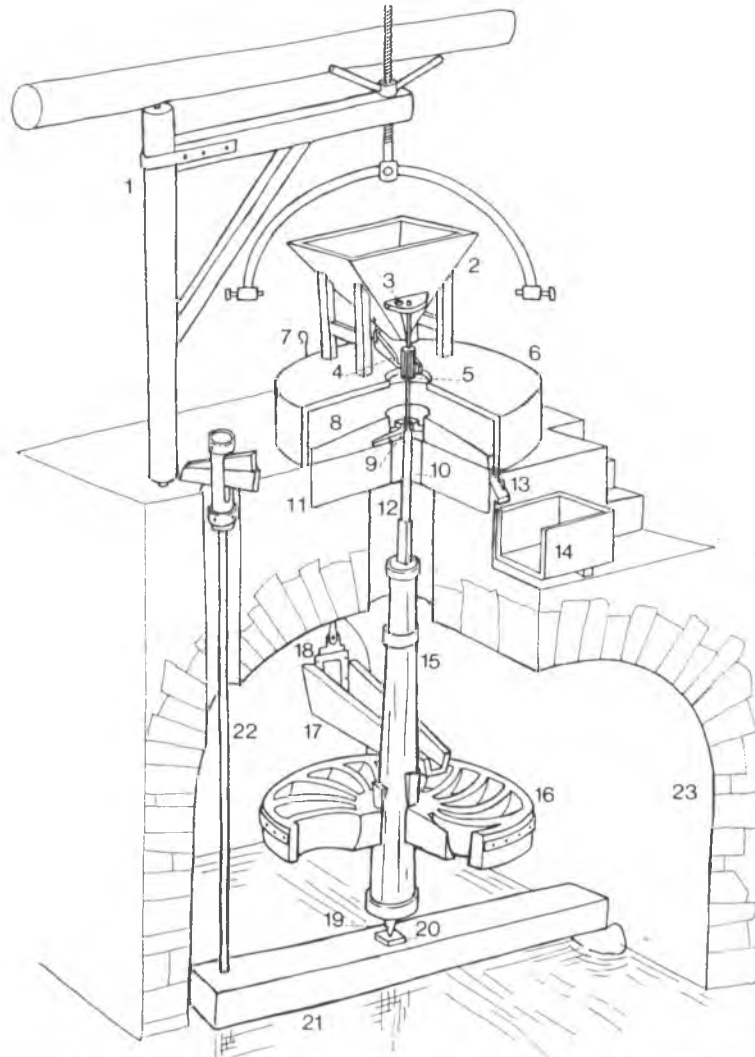

4. Esquema del mecanisme d'un molí fariner (extret del llibre "Els molins fariners")

moli en lo hedificar dit moli y en sos aparatos com consta la present llicencia ab acta rebut en poder de francisco simon notari de gerona als 3 de las chalendas de August del any 1330 La qual es ab pregami nombrat de N.75 lo qual acta te aquesta.

El molí del Celrà degué mantenir la seva activitat fins a primers del segle XX, quan el molí de la Creueta es convertí en una pròspera farinera, coneguda com Ntra. Sra. Auxiliadora.² El sistema de mòlta de les farineres basat en el sistema austrohongarès de cilindres, augmentà el rendiment del blat, la quantitat mòlta per jornada i la qualitat de la farina, ja que els diferents processos separaven la farina del segó. La seva proliferació va suposar la fi de la majoria dels molins bladers, que s'abandonaren o en

alguns casos subsistiren per la mòlta de civada i menjar pel bestiar.

Jordi Bolós i Josep Nuet, en el seu llibre "Els molins fariners"³ defineixen l'àrea d'influència d'un molí fariner pels pagesos del seu entorn, condicionat pel temps de desplaçament del mas al molí, que no havia de superar l'hora de camí. Al municipi de Quart, a més del molí del Celrà es coneix de l'existència del molí de la Creueta des de 1782 i el molí de can Cartellà. El transport del blat al molí es solia fer amb "matxos" i normalment es molia una quartera de blat (60 Kg), no més sovint d'un cop a la setmana, ja que a les cases de pagès es coïa el pa per tota la setmana. Per regla general el pagès recollia d'una setmana per l'altra el sac de farina, a menys que no hagués d'esperar torn.

De les restes del molí del Celrà podem deduir la seva fesomia i els mecanismes, però desconeixem quins han estat els moliners, les persones que amb el seu saber el menaren al llarg de gairebé sis segles. Els darrers estadants foren la família de cal Moliner que a primers de s.XX es traslladaren a viure a Quart.

El molí del Celrà forma part del patrimoni etnològic de les Gavarres i com altres elements arquitectònics que es troben escampats arreu del massís, masies, cabanes de pedra, forns de calç, pous de glaç, avui està a l'espera d'una merescuda restauració, si més no de la consolidació de l'estructura i neteja de l'entorn.

Notes

¹ Àlex Martí, Lluís Martínez i Joan Serra. El Molí del Celrà. Toni Montal i David Massó. El canal del molí del Celrà. "Recuperació del patrimoni de les Gavarres". 1998. Universitat de Girona. Departament d'Arquitectura i Enginyeria de la Construcció. Amb la col·laboració de la Fundació d'Amics del Patrimoni i la Diputació de Girona.

² Miquel Pairoli. "Quart Natura, Història i Artesania". Ed. Ajuntament de Quart. 1998.

³ Jordi Bolós i Josep Nuet. "Els molins fariners". Col·lecció Ventall.1983. Ed. Ketrés Editora SA

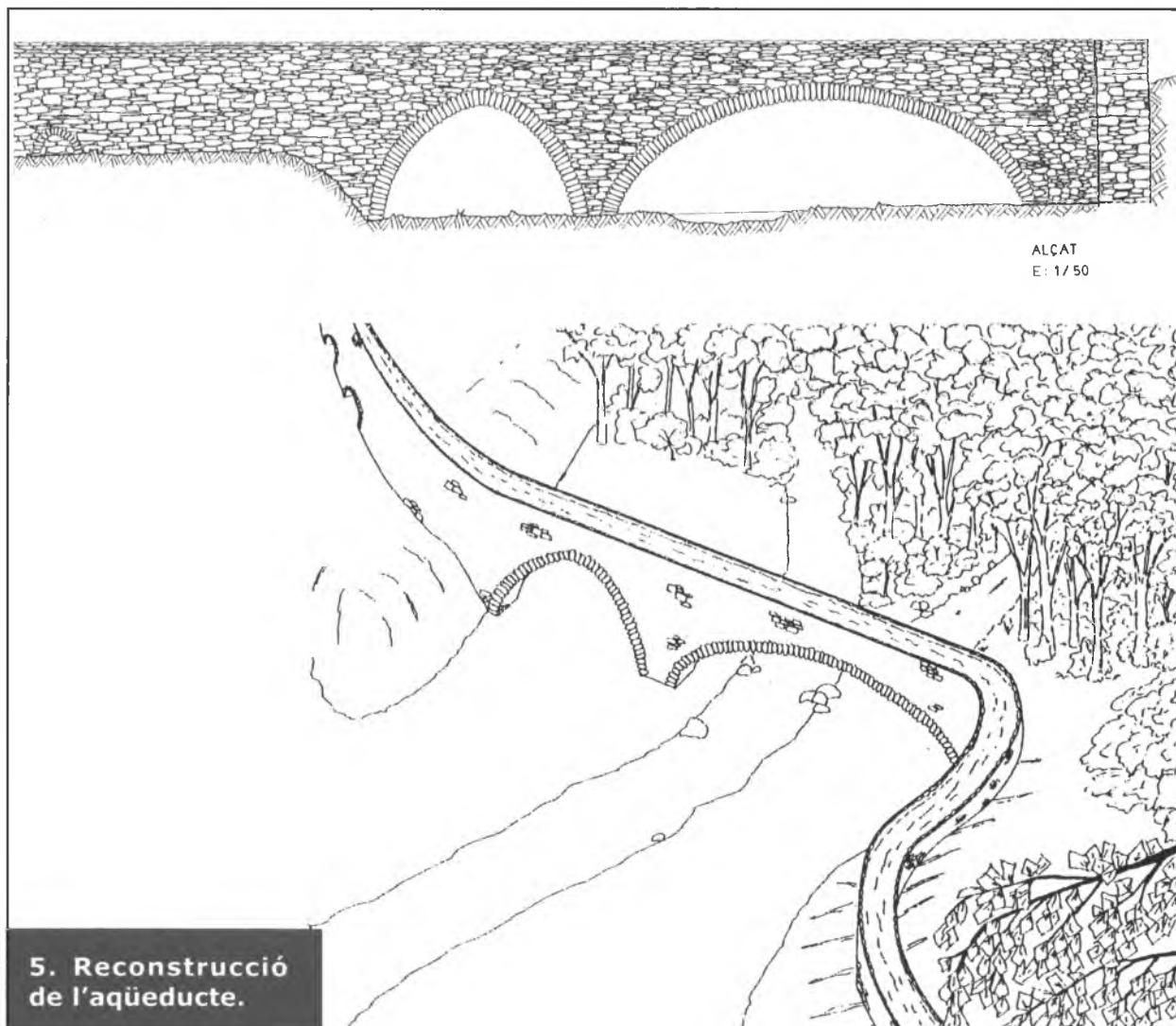

ENTITATS**U.E. QUART**

Gran Quina Nadalenca

Lloc: Local Social de Quart.

Dies: 19,25,26 de Desembre del 2004
i 1,2 i 6 de Gener del 2005.

A partir de les 7 de la tarda.

US HI ESPEREM!

Organitza: U.E. QUART.

**La gent de la U.E. QUART, us desitgem
unes Bones Festes
i un pròsper any 2005.**

ENTITATS**LLAR D'INFANTS
LA BALDUFA**

**En motiu dels 25 anys de la Rosa treballant
per la Llar d'Infants del Municipi**

Des d'aquest petit racó d'El Celrà, la Rosa vol agrair molt sincerament a tothom les mostres de felicitacions que ha rebut pels seus 25 anys treballant per la Llar d'Infants del Municipi.

**Gràcies a tu, Rosa, i que puguis
seguir així per molts anys més.**



Carta als socis del GRIC-Quart

Benvolgut/da soci,

Des del GRIC ens volem posar en contacte amb els nostres socis per comunicar-vos certes notícies importants per a la nostra entitat.

La primera d'elles és que enguany es celebren les eleccions a la Junta Directiva de la nostra associació. La data fixada per a les eleccions és el dia 9 de desembre. Per votar simplement us haureu de dirigir al nostre local, a l'antiga rectoria, l'esmentat dia de 20 a 22 hores, i omplir les butlletes amb els candidats.

Volem aprofitar aquesta oportunitat per animar-vos a que participeu activament en la nostra entitat. En totes les associacions és bo anar renovant gent, ja no només per anar substituint aquells de nosaltres que després de certs anys en la junta decidim posar fi a la nostra vinculació, sinó sobretot per assegurar que la nostra entitat segueix essent viva i activa; per a això és necessari renovar continguts, idees... a partir de gent que vulgui aportar la seva il·lusió i ganes de fer coses.

Animeu-vos doncs, i aquelles perso-

nes que hi estigueu interessades dirigiu-vos a qualsevol membre de la nostra entitat o bé comuniquen-ho a l'Assemblea General que celebrarem el pròxim dijous 2 de desembre a les 20,30 h. en primera convocatòria i a les 21 h. en segona, a la qual, com a socis, esteu convidats a assistir-hi i participar-hi.

Enguany és una assemblea important donat que no només s'explicarà el procés electoral sinó que a més aprovarem, si els socis hi sou favorables, un lleuger augment de les quotes anuals. Aquestes quotes s'han mantingut estables des de l'any de la nostra fundació, i ara aconsellem que passin de 15 a 18€. L'augment creiem que no és massa significatiu però sense cap dubte necessari per poder mantenir viva la nostra entitat.

Sense més que recordar-vos la importància de participar en les eleccions, i a poder ser, com a candidats a entrar a la Junta, ens acomiadem de vosaltres tot esperant que ens podem veure el dijous vinent a l'Assemblea.

**La Junta Directiva del
GRIC-Quart**

ENTITATS

COMISSIÓ DE
FESTES DE QUART

La Comissió de Festes us desitja Bones Festes

Ja estem preparant la Festa Major de l'any 2005! I quina ocasió millor, que aquest Celrà especial número 50, per estendre la proposta que tenim per a la Festa i, animar-vos un cop més a formar part de la Comissió de Festes i, per tant, escoltar i dur a terme els vostres suggeriments per poder organitzar una festa de tots per a tots! És per això, que ens posem a la vostra disposició! (telèfon de contacte 626149760). Comptem amb vosaltres!

La festa del pròxim any tindrà un primer canvi important: l'ubicació. Com sabeu la festa sempre s'ha celebrat en un envelat al camp de futbol, però el fet de disposar de bones instal·lacions com són el Local Social, i impedir una despesa important que

podrem reinvertir en millorar encara més la qualitat i la quantitat d'actes que estem preparant ens hem decidit a celebrar la Festa al Local Social i a l'aparcament contigu.

Aquest esdeveniment que es celebrarà els dies 15, 16 i 17 de juliol; però els dies 9 i 10 ja tenim actes preparats.

També hi haurà canvis pel que fa als números de col·laboracions, taules i cadires; es podran comprar a les botigues del poble. Però, com cada any, farem els possibles per tal que rebeu el programa de la Festa Major a casa vostra.

Només ens queda desitjar-vos unes Bones Festes Nadalenques i una bona entrada a l'Any 2005.



ENTITATS**ASSOCIACIÓ
EXCURSIONISTA****Tornem-hi**

Un any més, hem encetat la temporada fent la tradicional pujada als Àngels, encara que aquesta enguany la participació ha estat menys nombrosa que altres vegades. Com sigui que ens trobem en l'any Dalí, recordar que l'artista empordanès es va casar en aquest santuari el 8 d'agost de 1958, amb la seva admirada Gala, si bé en aquell moment ja s'havien casat a París, per la via civil. La cerimònia religiosa als Àngels, va ser oficiada per mossèn Pol i mossèn Francesc, amb música interpretada pel doctor Calzada. L'àpat va tenir lloc al restaurant la Barca de Girona. S'explica l'anècdota que, un cop a taula, Salvador Dalí no va menjar gairebé res.

La sortida del mes d'octubre, estava prevista fer-la a la Serra del Mas Montalt, però les fires de Girona, el canvi d'hora i el mal temps, van fer que fossim molts pocs i vàrem decidir anar fins a Sant Cristòfol del Bosc, i al mateix temps preparar la tasca encomanada pel consell comarcal del Gironès, consistent en marcar amb senyals reglamentaris de "petit recorregut" el tram que va des de Quart fins a Cassà de la Selva, passant per Sant Cristòfol.

L'ermita de Sant Cristòfol, com quasi totes les ermites, fou construïda en un indret aturonat i amagat de la plana per defensar-se dels actes violents de l'època medieval. Sant Cristòfol és l'antiga parròquia de Llambilles que restà abandonada i fins i tot enrunada. La seva campana fou traslladada a l'església d'Erols, lloc d'on va desaparèixer durant la guerra civil.



**associació
excursionista Quart**

L'església romànica fou restaurada i dedicada novament al culte l'any 1981.

La sortida de novembre, seguint la programació, vàrem pujar al santuari d'El Far, terme de tres comarques: Osona, la Selva i la Garrotxa. Per arribar-hi, vàrem anar amb cotxe fins a Sant Martí Sacalm. Davant nostre contemplarem la imponent cinglera del Far de 1.123 m d'altitud. El vent bufava de valent, calia espavilar-se, així doncs ens vàrem enfilem per la vessant del Grau de Sta. Anna. Una horeta i a dalt. L'extrem del cingle, amb un desnivell de 200 metres, ofereix una esplèndida balconada que domina tota la vall d'Hostoles, Sant Martí Sacalm i bona part de les Guillerries amb el Montseny al fons. A la banda nord, admirarem les muntanyes del Pirineu, coronat pel Canigó i les primeres neus de l'any. La Mercè que ens feia de guia, ens assenyala les masies d'aquell indret que ella coneix prou bé i també una part de l'embassament de Susqueda. Després, esmorzar, un cafè calent i visita obligada a la Mare de Déu d'El Far i altra vegada cap avall, si bé ho vàrem fer per la banda de la Trona, un itinerari una mica més llarg però també interessant ja que baixarem per un bosc atapeït d'alzines, per sota la cinglera allargassada d'una gran espectacularitat. Gairebé a baix, a la

nostra dreta, deixarem el castell de Fornils, on segons la llegenda, hi ha una mina d'or. Diuen que molta gent ha explorat aquell indret sense que fins avui, ningú hi hagi trobat res de res.

Per acabar, felicitem a totes les persones i col.laboradors que durant aquests anys han fet possible que "El

Celrà", hagi estat una realitat i avui arribi al número 50 amb millores evidents i un bon estat de salut. Aquestes planes, ens permeten fer-vos sabedors de les nostres sortides i alhora deixar-ne testimoni escrit per qui vulgui reseguir les activitats de les entitats del nostre poble. Per molts anys i molt números més.

AEQ

Sortides:

Portada del Pessebre al cim de Montigalar, que amb 466 metres és el puig més alt del municipi.

Data: 19 de desembre 2004

Hora: 19,30

Lloc: Local Social.

Itinerari: Pla de Montnegre, Can pujades, Coll de Portell, Montigalar, Roques de Mal Pas, Coll de Portell, Can Pujades, Montnegre.

Per setè any consecutiu es posarà el pessebre, es cantaran nades i s'esmorzarà a la vora de les Roques de Mal Pas. Les persones interessades en fer aquesta sortida han d'avisar a l'Associació Excursionista abans del dia 16 de desembre.

Lluna plena a Sant Mateu de Montnegre.

Data: 22 de gener 2005

Hora: 20.00

Lloc: Local social.

Itinerari: Voltants de Sant Mateu de Montnegre

Can Vidal i Font Picant de Madremanya

Data: 30 de gener 2005

Hora: 19,30

Lloc: Local social.

Itinerari: Montnegre, Puig del Suro Robat, Can Roselló, Can Vidal, Font Picant i Montnegre.

Mines del Nen Jesús a Celrà.

Data: 27 de febrer 2005

Hora: 19.30

Lloc: Local social.

Itinerari: Caminada al voltant d'aquest indret pintoresc de Celrà.

Sortida a la zona de l'Ardenya.

Data: 3 d'abril 2005

Hora: 19.30

Lloc: Local social.

Lloc: Entre Tossa de Mar i Sant Feliu de Guíxols. Ens acompanyarà en Jaume Abel.

Sortida al Massís del Montgrí.

Data: 24 d'abril 2005

Hora: 19.30

Lloc: Local social.

Lloc: Zona entre l'Estartit i l'Escala.

Sortida a Fitor.

Data: 29 de maig 2005

Hora: 19.30

Lloc: Local social.

Lloc: Caminada a la zona de Fitor.



ENTITATS

CICLE INICIAL

Tercer concurs ornitològic ciutat de Girona

Els nens i nenes de primer i segon de Cicle Inicial, hem participat en aquest concurs.

Amb el títol " La natura i els ocells", cadascú de nosaltres ha fet un dibuix, el més bonic possible.

Ens hi hem esforçat molt i han sortit dibuixos molt bonics.

Aquests dibuixos, junt amb els de les altres escoles que hi han participat, han estat exposats en el Local Social de Quart, on també hi havia una exposició d'ocells.

Els dies d' aquesta exposició eren del 23 al 28 de novembre. Vam anar a veure l'exposició amb les senyorettes, i també vam poder anar-hi amb els pares, familiars o amics.

Vam tenir una gran alegria al veure que els nostres esforços havien estat premiats: La Neus Grèbol, de primer, va guanyar el segon premi, i l' Oriol Colomer, de segon, el tercer premi.

Aquests són els dos dibuixos:



2on Premi



3er Premi

ENTITATS

SOLIDARIQUART

Agermanament Quart-Kukra Hill



Des de **SolidariQuart-GRIC** som conscients que no podem arreglar el món, però pensem que si que podem aportar el nostre gra de sorra. Així que des de fa tres anys col·laborem amb un petit poble de la Costa Atlàntica de Nicaragua: KUKRAHILL. Des de **SolidariQuart-GRIC** pensem que tothom hauria de tenir les mateixes possibilitats i per això apostem i col·laborem en:

- projectes on la comunitat (per sobre les individualitats) sigui la beneficiada.
- projectes culturals, educatius i sanitaris que fomentin el desenvolupament social.

La comunicació i les relacions humanes són un dels eixos de la nostra organització i per això gestionem, amb

transparència i empenta, els nostres recursos a través de l'AGERMANAMENT que uneix els pobles de KukraHill, El Prat de Llobregat i Quart. El Comité de Hermanamiento (del qual actualment en forma part el nostre company Carles Serra) és qui des de Nicaragua sol·licita, avalua i ens manté periòdicament informats del progrés de tots els projectes que es duen a terme.

Si voleu més informació us podeu posar en contacte amb nosaltres: solidariquart@yahoo.es o al telèfon: 972 46 91 24.

Si voleu col·laborar amb nosaltres ho podeu fer en el núm. de compte corrent: 2100 2963 17 0200004286.

ENTITATS

El grup Teatre 4 Art i... Acció! es consolida i prepara una nova representació

TEATRE 4 ART
I... ACCIÓ!

Hem trobat oportú fer-vos arribar aquest escrit per dir-vos que ja fa TRES anys i mig que hi som. Aquesta Colla de gent Apassionada pel Teatre estem aquí i ja ens hem consolidat com a grup, malgrat les baixes i altes de persones interessades, per fi podem dir que JA SOM UN GRUP DE TEATRE format per: Ares Sitjes, Jordi Clà, Sandra Valldaura, Xavi Nieto, Dolors Marsol, Jordi Aguilà, Araceli Trias, Eva Duch, Marta Galorera, i com no, el nostre director, Dani Rebollo.

Ens agrada el Teatre, ens Apassiona la interpretació i ens complau el crei-

xement i l'autobservació.

Aprofitem per anunciar que la propera primavera tindrem a punt la nostra obra de teatre: ESTACIÓ BABEL, escrita pel nostre director.

Ens agradaria que ens vinguessiu a veure, ja us farem saber la data.

Agraïm al GRIC Quart la cessió de les seves instal·lacions, que ens ajuda a fer possible que això tiri endavant, i l'Ajuntament que, de ben segur, abans de l'estrena ens proporcionarà el material necessari per dur-la a terme.

La Colla de Teatre 4 Art i... Acció!

ENTITATS

L'Associació de Veïns de Vivendes Barceló ofereix un repas de les activitats realitzades durant aquest any 2004

ASSOCIACIÓ DE
VEÏNS VIVENDES
BARCELÓ

Un cop més l'Associació de Veïns de Vivendes Barceló ens posem en marxa per programar el Nadal, però abans us voldríem fer cinc cèntims de les activitats que hem estat realitzant durant aquest any. La Revetlla de St. Joan, una de les festes amb més tradició al barri, va anar d'allò més bé, i el mateix mes de juny es van realitzar les esperades colònies en les que tots els nens i joves del barri van gaudir molt participant d'activitats com el Caiac, o excursions amb bicicleta tot terreny. La resta de tallers que es realitzen al local social, com són el Taller de Reforç escolar, el Taller de Costura, i el Taller d'Alfabetització es

segueixen desenvolupant amb èxit i continuïtat.

Es per això que, un Nadal més, volem seguir fent coses i celebrarem el Tió amb tots els nens i nenes que participen del casal s'òcio-educatiu, a més de la Cavalcada de Reis amb els propis nens i joves com a participants, que sempre es realitza amb gran il·lusió.

Desitgem que aquest sigui un Bon Nadal per tots, així doncs, Bones Festes !

Associació de Veïns de Vivendes Barceló

DIGUES LA TEVA!!

Un cop enllestit el projecte d'anàlisi de la realitat juvenil que es va endegar des de la Regidoria de Joventut, s'ha començat a redactar el Pla Local de Joventut 2005-2007.

És per això que, volem escoltar les vostres propostes sobre què creieu que hauria de recollir el Pla i quines mesures creieu que s'han d'impulsar en les matèries que interessin als joves. És per aquesta raó, que convoquem a tots aquells entre els 15 i 29 anys del municipi a participar en una trobada el dia 29 de desembre a les 20 h al Local Social de Quart. Digues la teva!!



***Ajuntament
de
Quart***

**Regidoria de Joventut
de l'Ajuntament de Quart**



**L'Ajuntament de
Quart us desitja un
Bon Nadal i un
Feliç Any 2005**

**Quart, poble terrisser.
700 anys d'artesanía,
700 anys d'història.**